



## Весовые дозаторы



Весовые дозаторы играют важную роль в большинстве пластификационных процессов: контролируют и измеряют точный вес каждого компонента, входящего в производственный процесс.

New Omar разработал дозирующие смесители серии **DGmix**, которые способны дозировать до 8 компонентов с пропускной способностью до 3000 кг/ч ..

После ввода параметров на сенсорный экране, одновременно дозируется новый материал (virgin), регранулят, краситель и добавки в виде гранул. Весовые дозаторы автоматически измеряют все отдельные компоненты в процентах. При нехватке материала включается сигнализация.

DG гравиметрические дозаторы приспособлены для легкой установки и имеют самую современную систему управления с логической самокоррекцией, автоматически регулируют дозировку так, чтобы постоянно поддерживать надлежащее соотношение каждого компонента в процентах.

### Стандартный процесс:

- \* Взвешивание всех материалов
- \* Постоянный контроль точности дозирования
- \* Точность дозирования  $\pm 0,1\%$
- \* Устройство устойчиво к встряске: оно может быть установлено непосредственно на горловину технологического оборудования
- \* Запатентованный смешивающий шнек с противоположными лопастями для однородности перемешанной смеси

- \* Автоматическая перекалибровка
- \* Самонастраивающаяся дозировка каждого цикла
- \* Автоматический расчет точной доли материала в дозе
- \* Дистанционное управление с помощью цветного сенсорного дисплея с возможностью программирования и сохранения до 300 рецептов
- \* Программное обеспечение управления с помощью значков
- \* Съёмные бункера на моделях 50 и 150

**Дополнительные особенности:**

- \* Все поверхности, контактирующие с материалом легко доступны для их легкой замены
- \* Съёмный дозирующий бункер
- \* Смесительная камера из нержавеющей стали и смешивающий шнек легко доступны для чистки
- \* Каждая единица дозирующего оборудования Micro Dose может быть снята - в этом случае произойдет быстрая смена цвета или добавки

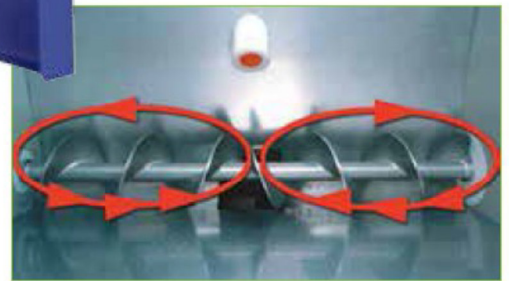

# SERIES DGmix 50-150

New OMAP предлагает ряд весовых дозаторов серии DGmix 50-150 для дозирования и смешивания компонентов до 6 до 150 кг/ч

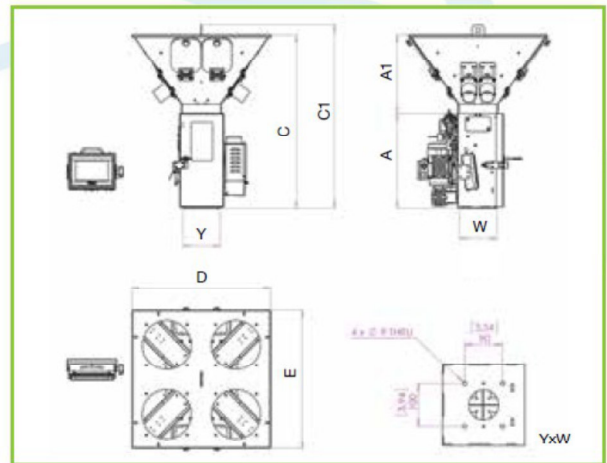

		DGmix 50	DGmix 150	DGmix 150FB
A	mm	445	445	445
A1	mm	330	330	368
C	mm	775	775	813
C1	mm	817	817	861
DxE	mm	671x671	671x671	650x650
YxW	mm	175x175	175x175	175x175

model		DGmix 50	DGmix 150	DGmix 150FB
Batch weight <i>Pesata ciclo</i>	g	600	800	800
Hopper volume each <i>Volume tramogge cad</i>	dm <sup>3</sup>	12	12	12
Components no. <i>Nr. componenti</i>		4	4	4
Removable hoppers <i>Tramogge rimovibili</i>		Yes	Yes	NO (Fixed Bin)
Max throughput* <i>Produzione max *</i>	kg/h	5-50	5-150	5-150
Max components to add <i>Ulteriori componenti</i>		0	0	2
Tensione <i>Voltage</i>	V/Hz	230/1/50	230/1/50	230/1/50

# SERIES DGmix 350-1500

New OMAP разработал серию дозирующе-смешивающего оборудования DGmix 350-1500, адаптированного для дозирования и смешивания до 8 компонентов, с мощностью до 1500 кг/ч.

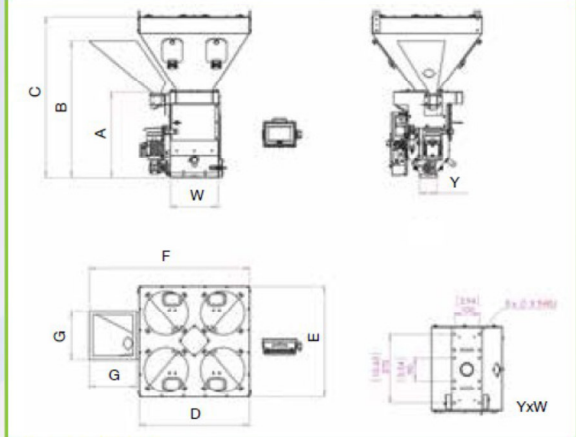

DGmix 350-650

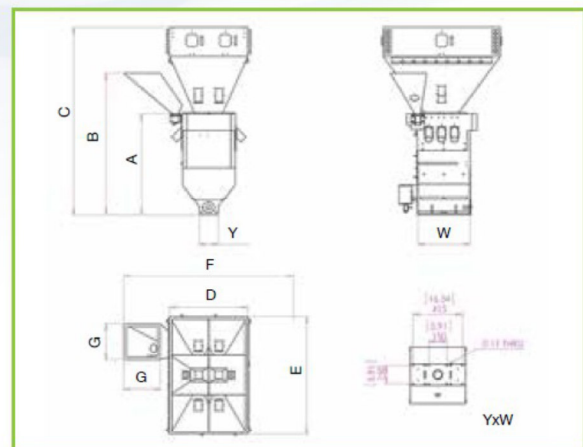

DGmix 1000-1500

		DGmix 350	DGmix 650	DGmix 1000	DGmix 1500
A	mm	630	395	913	964
B	mm	940	1005	1271	1323
C	mm	1141	1206	1688	1739
DxE	mm	750x750	750x750	700x1050	700x1050
F	mm	1093	1092	1111	1111
GxG	mm	325x325	325x325	325x325	325x325
YxW	mm	120x326	120x326	170x465	170x465

model		DGmix 350	DGmix 650	DGmix 1000	DGmix 1500
Batch weight <i>Pesata ciclo</i>	g	2000	4000	7500	12000
Hopper volume each <i>Volume tramogge cad</i>	dm <sup>3</sup>	32	32	32	32
Components no. <i>Nr. componenti</i>		4	4	6	6
Max components to add <i>Ulteriori componenti</i>		2	2	2	2
Max throughput* <i>Produzione max *</i>	kg/h	5-350	5-650	5-1000	5-1500
Voltage <i>Tensione</i>	V/Hz	400/3/50	400/3/50	400/3/50	400/3/50

## ВОЗМОЖНОСТИ, ДОСТУПНЫЕ ПОД ЗАКАЗ:

- \* Адаптер для расположения дозатора к горловине технологического оборудования
- \* Верхняя пластина для размещения устройства для всасывания материала
- \* Вентиль-золотник для регулирования потока материала
- \* Выход для опорожнения дозирующих бункеров
- \* Магнитный разъем
- \* Рама, стоящая на полу с коробкой всасывания
- \* Дополнительный дозатор Micradose
- \* шасси



• Carrello per supporto a terra



# installations

New OMAP может разработать и осуществить для Вас специальные системы взвешивания (LIW – loss in weight system).

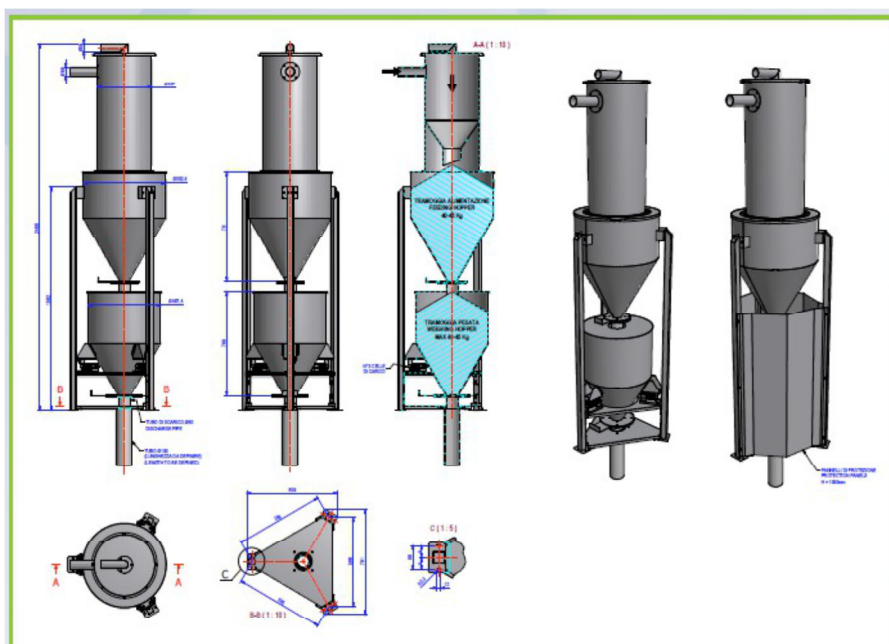



# **TOPMACHINES**

---

*for plastics*

© 2016, PČINČS CZ s.r.o.